

ORBOUNDER™

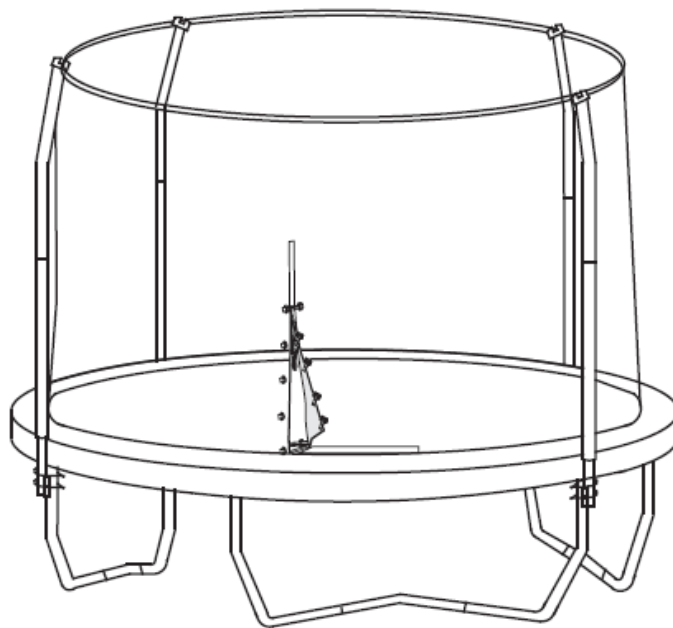

ASSEMBLAGE

INFORMATIONS IMPORTANTES CONCERNANT L'ASSEMBLAGE	EMPLACEMENT DU TRAMPOLINE DE LA CLOTURE
<ul style="list-style-type: none"> • L'assemblage du trampoline et de la clôture nécessite une clé à douille et un cliquet 8/16" (ou une clé à fourche 8/16") et un tournevis cruciforme. Cependant, clé à douille, cliquet, clé à fourche et tournevis ne sont pas fournis. • L'assemblage nécessite deux personnes. Tenez hors de la portée des enfants jusqu'à ce que le trampoline/la clôture soient complètement assemblés. • Utilisez des gants pour éviter de vous pincer les mains durant l'assemblage. • Les étapes de l'assemblage font références aux différentes pièces par leurs descriptions et leurs numéros clés (voir la LISTE DES PIECES). Si une pièce est manquante, reportez-vous à la section COMMANDER DES PIECES DE RECHANGE. 	<ol style="list-style-type: none"> 1. Placez le trampoline/la clôture sur une surface plane avant utilisation. 2. Un espace aérien convenable est essentiel. Un minimum de 7.3m au dessus du sol est recommandé. Prévoyez suffisamment d'espace avec les câbles, branches d'arbres, et tout autre danger possible. Un espace latéral est également essentiel. Placez le trampoline loin des murs, constructions, barrières et autres aires de jeu. Conservez un espace libre en tous sens autour du trampoline. 3. Utilisez le trampoline/la clôture dans un espace suffisamment éclairé. Un éclairage artificiel peut s'avérer nécessaire pour une utilisation en intérieur ou dans une zone d'ombre. 4. Assurez-vous que le trampoline/la clôture ne peut être utilisé sans surveillance. 5. Retirez tout obstacle possible en dessous du trampoline/de la clôture. 6. Le propriétaire et les personnes responsables de la surveillance du trampoline ont la responsabilité d'informer tous les utilisateurs des conditions pratiques spécifiées dans ce manuel. 7. Le trampoline/la clôture ne doit être utilisé que comme clôture pour trampoline circulaire.

1. Assurez-vous que vous comprenez les informations décrites dans le cadre en haut de cette page avant de commencer l'assemblage du trampoline.

Couchez trois Tubes Supérieurs (1), (2) et (3) sur le sol comme indiqué. Assurez-vous qu'il y ait un Connecteur-T(4) sur le Tube Supérieur (1, marqué A avec un embout plus gros), une Douille (7) sur le Tube Supérieur (2 marqué B avec un embout plus gros) et un Connecteur-T sur le Tube Supérieur (3 marqué C avec un plus gros embout). Insérez le Tube Supérieur (1, marqué A avec un petit embout) dans la Douille (7). Ensuite, insérez le Tube Supérieur (1,2) dans le Tube Supérieur (3 marqué C avec un plus gros embout). Insérez un tube central(6) dans le tube (5). Serrez une vis autotaraudeuse (12) dans le petit trou du tube (5). Insérez le tube (5) dans le connecteur-T (4).

Vous avez maintenant assemblé une section de pied. Répétez cette étape pour assembler trois autres sections de pieds.

2. Note : Cette étape nécessite deux personnes. Durant cette étape, vous allez connecter les quatre sections de pieds.

Maintenez deux sections de pieds dans la position indiquée. Insérez le petit embout du tube supérieur (3 marqué C) dans le connecteur T (4) sur un autre tube supérieur (1 marqué A). Répétez cette étape jusqu'à ce que les quatre pieds soient connectés.

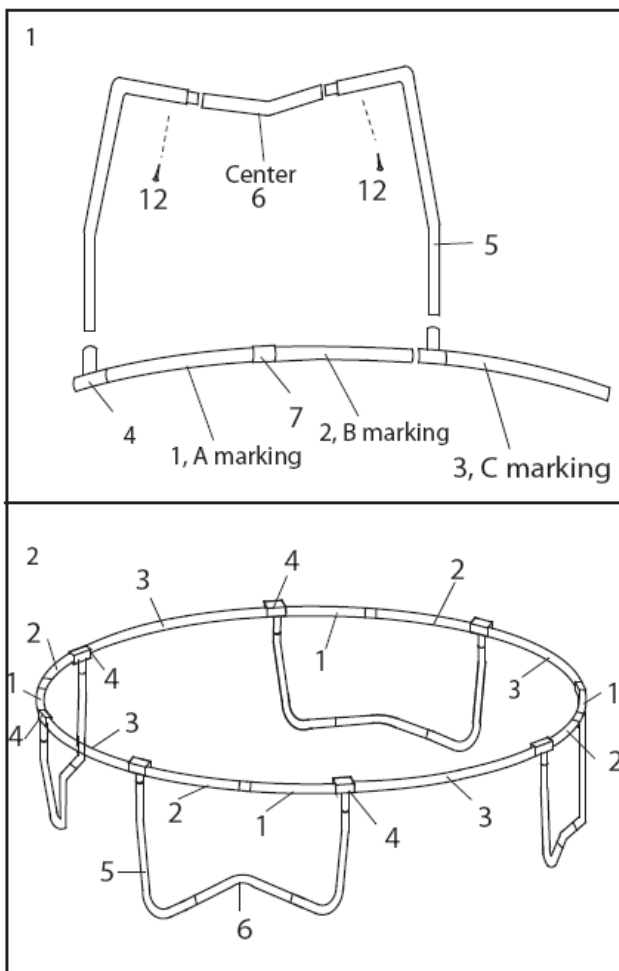

3. Posez le fond (8) sur le sol à l'intérieur de la structure assemblée. Assurez-vous que les deux inscriptions d'avertissement (warning) (non représentés) sont orientées vers le haut.

Note : Des boucles en forme de V entourent les bords du fond (8) et des trous entourent le dessus de la structure. Durant cette étape, vous allez attacher le Fond à la structure en utilisant les ressorts fournis (10) pour les trous au dessus et en dessous de la structure (voir schéma). Accrochez un ressort au Fond (8) et, en utilisant l'outil pour détendre les ressorts (22), tirez sur le ressort accroché au fond afin de l'étendre et de l'accrocher au trou dans la structure du trampoline en exerçant une pression continue sur le ressort. Prenez garde à l'endroit où vous placez vos mains, les ressorts et les assemblages de la structure peuvent pincer. Pour attacher chaque ressort, vous devrez d'abord attacher un côté du ressort dans un anneau en V comportant une sangle noire avec des lignes jaunes (voir le schéma).

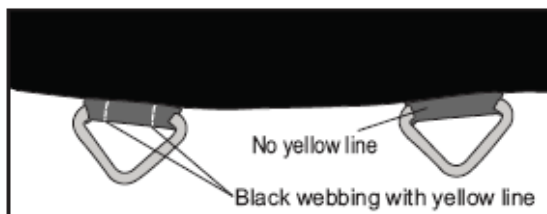

drawing of the rings and webbings

Accrochez les deux premiers ressorts (10) dans deux boucles en V (avec une sangle noire à lignes jaunes) sur le Fond (8) et dans les trous au dessus du tube supérieur. Attachez deux autres ressorts (10) aux sangles noires avec des lignes jaunes de l'autre côté du fond (directement en face des deux premiers ressorts). Attachez deux autres ressorts (10) sur les anneaux à sangles noires avec des lignes jaunes à mi-chemin entre les premiers et les seconds ressorts, afin que huit ressorts soient attachés comme indiqué. Accrochez quatre autres ressorts (10) (non représenté) à mi chemin entre les huit premiers ressorts (10). Continuez à attacher des ressorts (10) à mi-chemin entre les ressorts précédemment installés, jusqu'à ce que tous les ressorts soient attachés.

Durant l'installation des ressorts, portez des gants et des lunettes de protection.

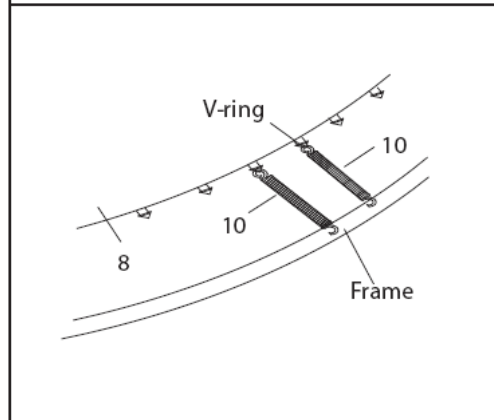
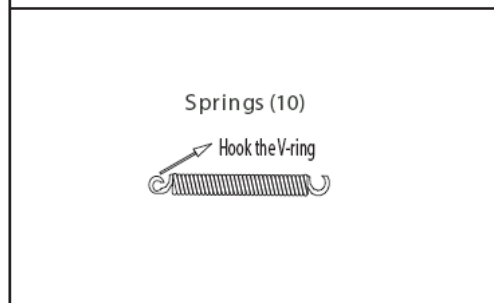
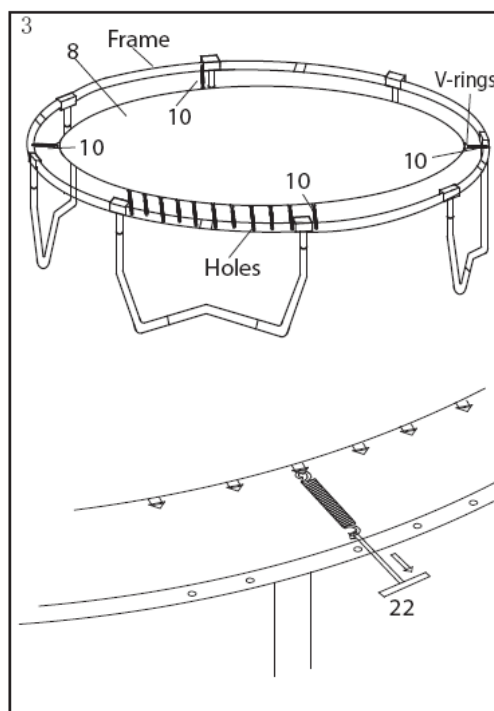

4. Posez le coussin de cadre (9) sur la structure.

Les doubles anneaux en D au milieu du coussin doivent être fixés exactement à droite de chaque Connecteur T de la structure.

Ne pas utiliser le trampoline sans le coussin de structure (9), qui est conçu pour réduire le risque de blessure de l'utilisateur, en lui évitant d'entrer en contact avec la structure du trampoline. Si vous n'avez pas de coussin de structure, appelez notre hot line au numéro gratuit 877 927 8777, du lundi au vendredi, de 8h à 17h CET (hors vacances). Installez correctement le coussin de structure avant d'utiliser le trampoline.

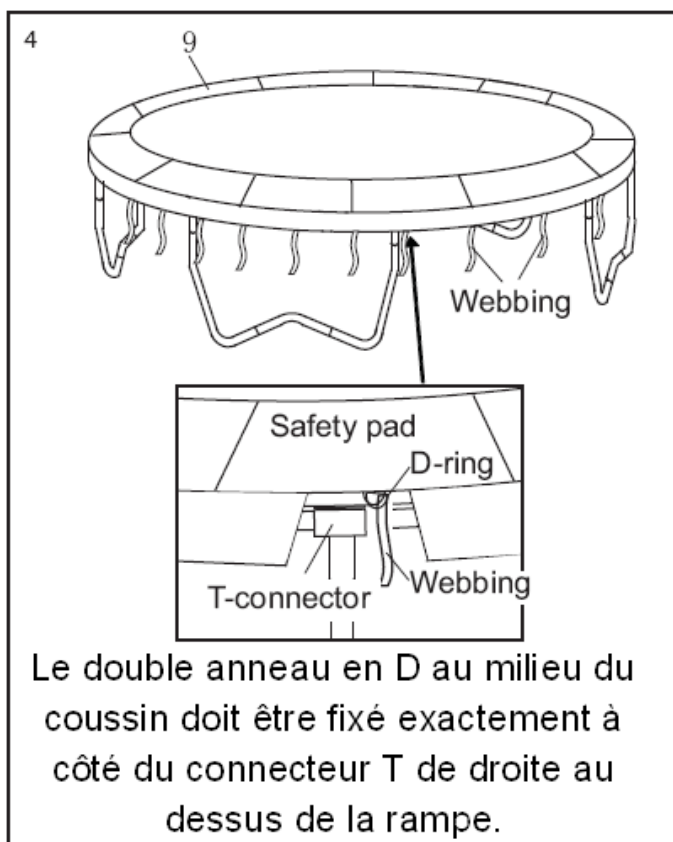

5. Regardez sous le trampoline et visualisez les paires d'attaches près du bord du fond (8) et les doubles boucles en D ainsi que leurs sangles près de la structure.

Reportez-vous aux schémas A, B, et C. Recommencez cette étape avec les attaches restantes (non indiqué).

Enfilez un bout de l'attache élastique, puis faites un nœud dans la boucle en V. Répétez cette étape avec les attaches restantes qui se trouvent au milieu de chaque section du coussin (non représenté)

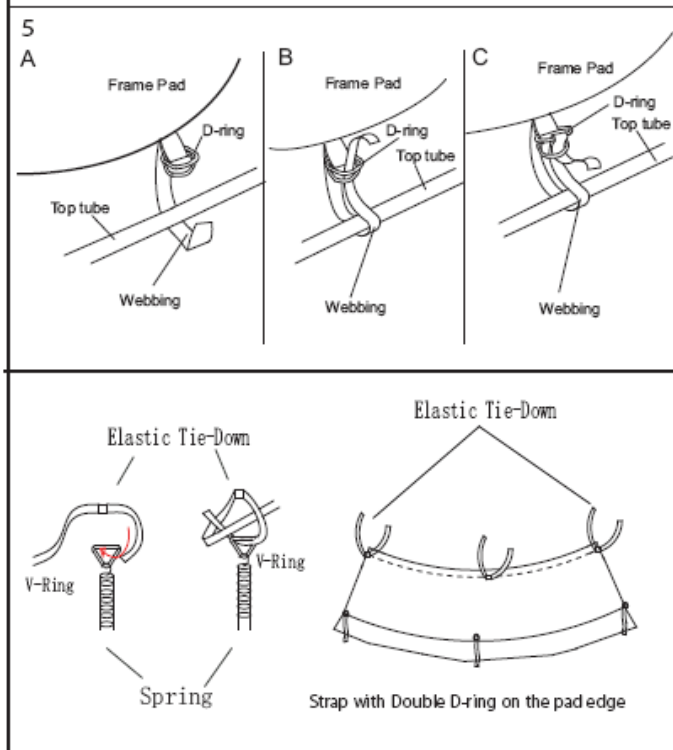

- En utilisant le lien en plastique fourni, attachez la Pancarte de Sécurité (11) à la structure à l'endroit où les utilisateurs monteront et descendront du trampoline.

L'assemblage du trampoline est maintenant terminé. Assurez-vous que toutes les pièces sont correctement attachées.

Familiarisez-vous ainsi que tous les autres utilisateurs avec le trampoline et les précautions de sécurité, lisez les instructions d'utilisation, de sécurité et d'entretien incluses dans ce manuel avant d'utiliser le trampoline.

- Desserrez les attaches (non indiqué) du côté inférieur du coussin de structure (pour plus de clarté, le coussin de structure n'est pas représenté aux étapes 8 et 11). Ne retirez pas le coussin de structure du trampoline.

Reportez-vous au schéma.

Faites glisser un support d'étrier en U (14) sur les étriers en U (15) puis enfillez des contre-écrous(13) sur deux tours sur les étriers en U.

Répétez cette étape sur les sept autres sections de pieds (non représenté).

- Posez un Tube Droit (16) et un Tube Supérieur(17) avec un Embout en Plastique sur le sol. Assurez-vous que le Tube Droit (16) soit orienté de manière à ce que les petits trous soient visibles. Faites glisser une Manche en Mousse (21) sur chacun des tubes ; notez que les bouts des Tubes Droits (16) ne devraient pas être recouverts. Insérez le Tube Droit (16) dans le Tube Supérieur (17). Serrez une vis autotaraudeuse (12) dans le petit trou du tube (16,17). Assemblez les Tubes Droits (16), Tubes Supérieurs (17) et Manches en Mousse (21) restants de la même manière.
- Faites glisser une 'CALE' (23) sur le Tube Droit (16), le dessus de la 'Cale' (23) doit toucher le bas du Connecteur T (4), et le bas de la 'cale' (23) doit être au même niveau que le bas du Tube Droit.

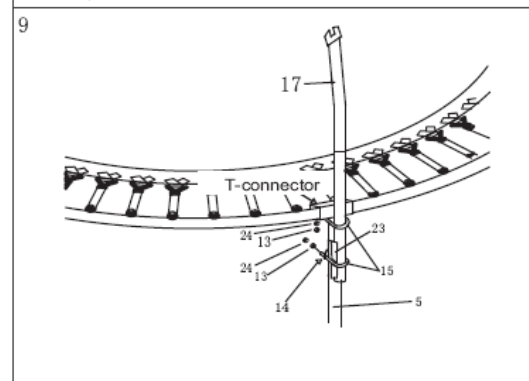
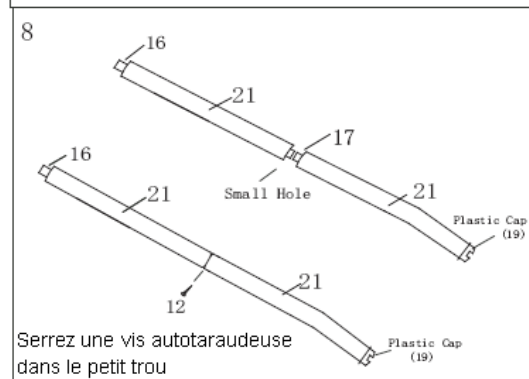
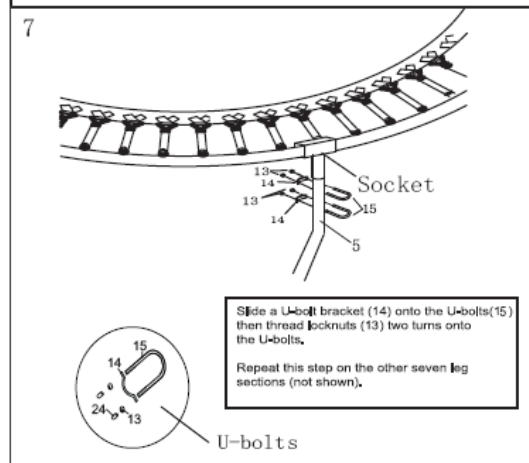
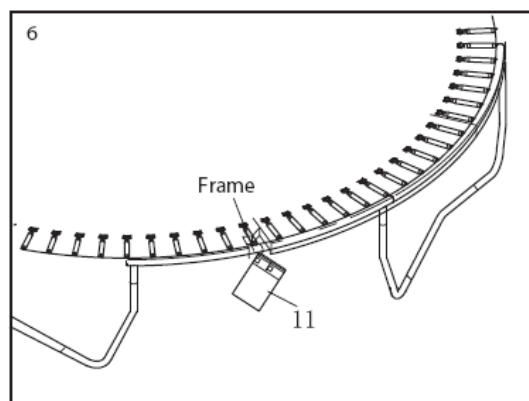

Faites glisser un des étriers en U (15) jusqu'à ce qu'il touche le bas du connecteur T (4) et serrez les deux contre-écrous 913 sur l'étrier en U. Faites glisser l'autre étrier en U jusqu'à ce qu'il soit placé à 5cm au dessus du bout inférieur du Tube Droit, et serrez les deux contre-écrous sur l'étrier en U. Puis, pressez les deux embouts en plastique pour étrier en U (24) sur chacun des étriers en U.

10. Attachez les trois autres perches (16,17) de la manière. Reportez-vous au schéma.

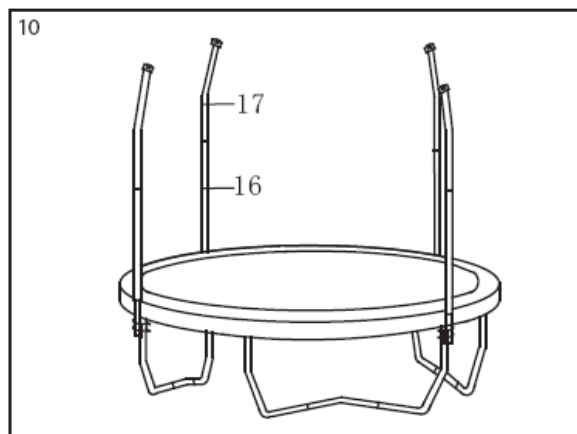

11. Posez une Perche Supérieure G3 (18), attachez chaque connecteur de section en ligne droite comme indiqué.

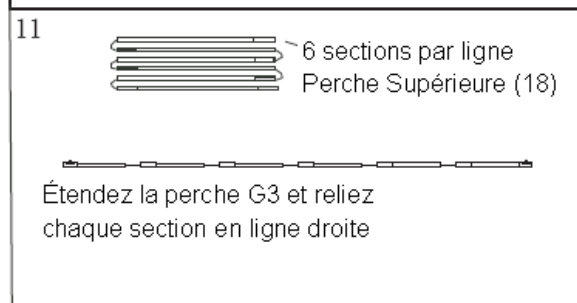

Assemblez le reste des Perches Supérieures G3 (18) de la même manière.

Étalez le filet (20) sur le fond du trampoline, insérez une perche supérieure G3 (18) dans l'ouverture de la Manche Supérieure du Filet (20). Insérez l'autre Perche Supérieure G3 dans l'ouverture opposée de la Manche Supérieure du filet (20).

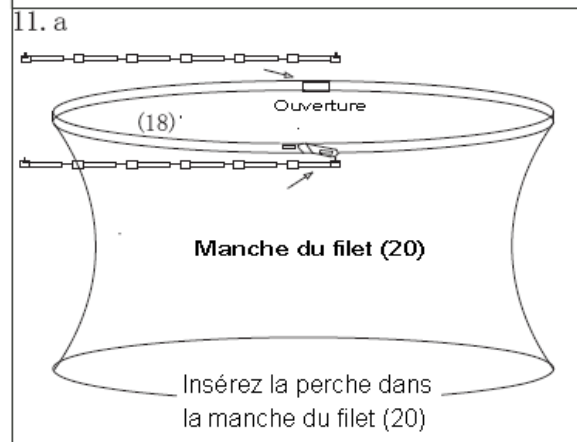

12. Assemblez chaque extrémité de Perche Supérieure G3 (18) par la fixation de connecteur à chaque ouverture. La Manche Supérieure du Filet (20) prend la forme d'un cercle.

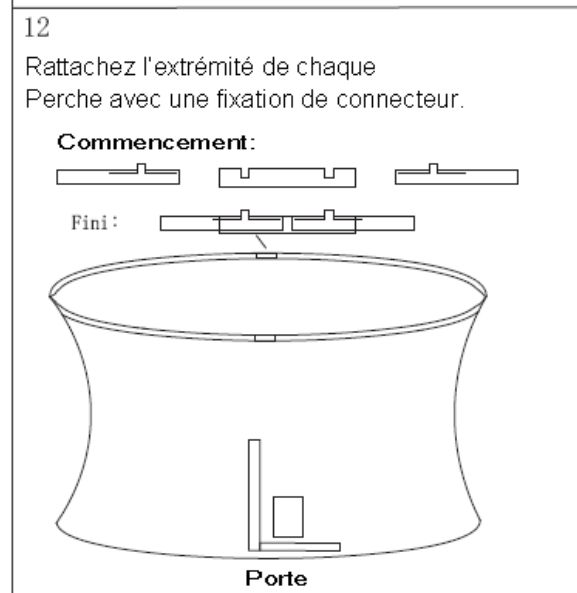

13. Note : Durant les étapes 14 et 15, vous allez « coudre » la partie inférieure du Filet (20) aux boucles en V du fond en utilisant les Cordons.

Visualisez les boucles en V les plus proches de la porte. Enfilez une extrémité du cordon (25) à travers la partie inférieure du filet (20) au-dessus de la boucle en V puis passez le cordon dans la boucle en V. Attachez le filet à la boucle en V, en faisant un double nœud dans le cordon.

14. Passez le cordon (25) à travers le bord du filet (20) à mi-chemin entre le premier anneau en V et l'anneau en V sur la gauche, puis passez le cordon à travers l'anneau en V sur la gauche. Répétez cette procédure jusqu'à ce que la totalité du Cordon soit passée à travers le Filet et les anneaux en V comme indiqué. Veillez à ce que le cordon soit toujours tendu. Attachez l'extrémité du cordon au dernier anneau en V qu'il puisse atteindre.

Attachez un second cordon (non représenté) au dernier anneau en V atteint par le premier Cordon. Enfilez le second cordon à travers le filet (20) et l'anneau en V comme décrit ci-dessus. Répétez cette procédure avec les cordons restants jusqu'à ce que le dernier cordon rejoigne le premier cordon. (Note : le dernier cordon peut chevaucher le premier cordon) Assurez-vous que le Filet est attaché à chacun des anneaux en V du fond du trampoline ; le Filet sous la porte doit également être attaché aux anneaux en V.

15. En utilisant les attaches plastiques fournies, attachez la pancarte de sécurité (11) au Filet (20) près de la porte comme indiqué.

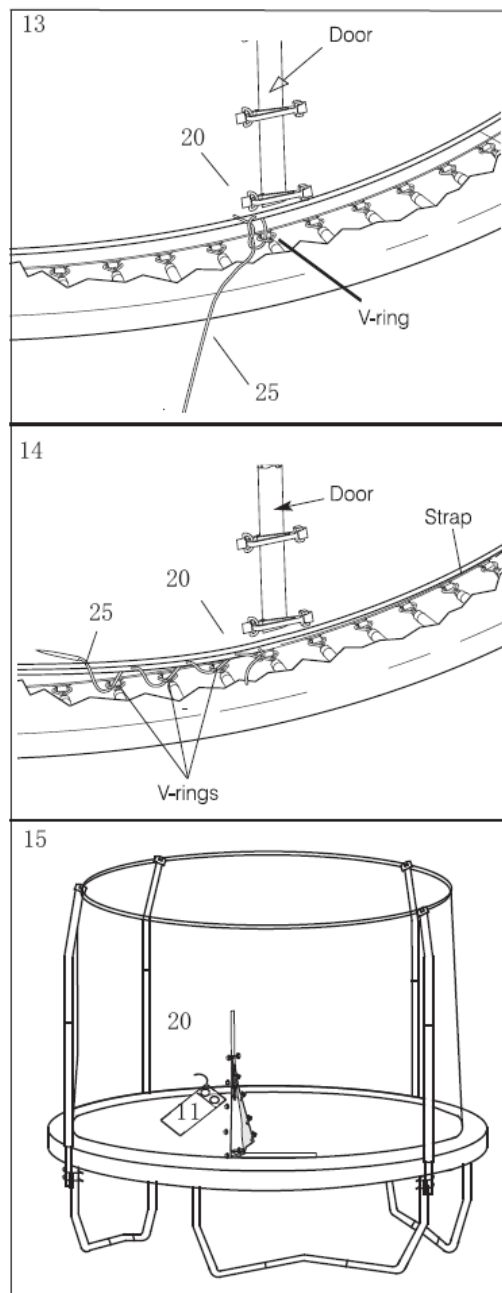

Le trampoline/la clôture est maintenant complètement assemblé. Assurez-vous que toutes les pièces soient attachées correctement. Familiarisez-vous ainsi que tous les autres utilisateurs au trampoline/à la clôture et aux précautions de sécurité, lisez les instructions d'utilisation, de sécurité et d'entretien incluses dans ce manuel avant d'utiliser le trampoline.

Démontage

Pour démonter le trampoline/la clôture, suivez les étapes d'assemblage 1 à 14 en sens inverse. N'essayez pas de démonter le moindre composant de la structure du trampoline avant que les ressorts et le fond n'aient été retirés. Utilisez des gants pour éviter de vous pincer les mains lors du démontage.

DESSIN EN COUPE ECLATEE ET LISTE DES PIECES

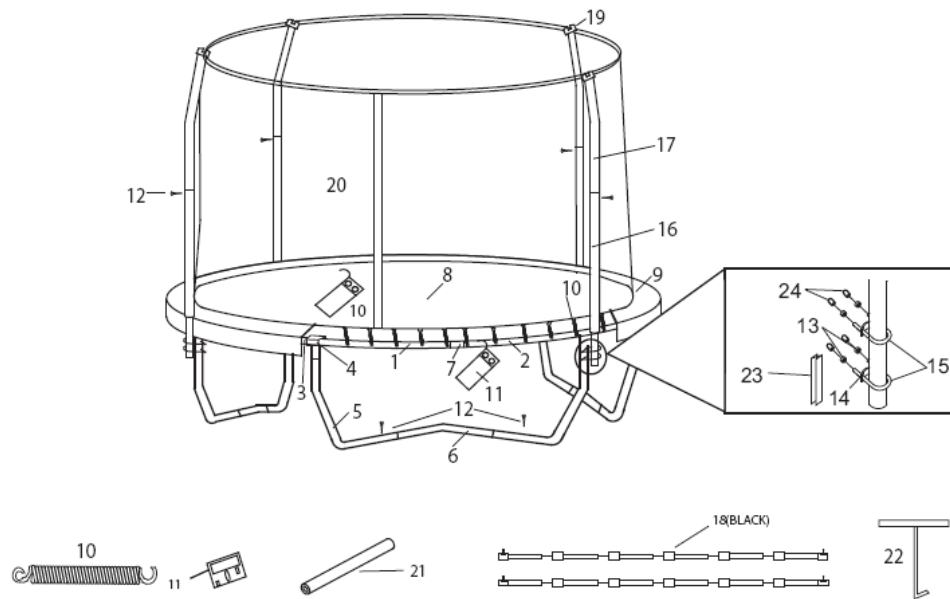

No.	Qté.	Description	No.	Qté.	Description
1	4	Tube Supérieur (Avec Connecteur T, marqué A)	14	8	Support d'étrier en U
2	4	Tube Supérieur (Avec Douille, marqué B)	15	8	Étrier en U
3	4	Tube Supérieur (Avec Connecteur T, marqué C)	16	4	Tube Droit
4	8	Connecteur T	17	4	Tube Supérieur
5	8	Extension de Pied	18	2	Perche G3 (noir)
6	4	Centre	19	4	Embout en plastique (cette pièce a été attachée en haut du tube supérieur (17))
7	6	Douille	20	1	Filet avec pièces attachées
8	1	Fond Cousu avec Anneaux en V	21	8	Manches en Mousse
9	1	Coussin de Structure	22	1	Outil pour détendre les ressorts
10	60	Ressorts	23	4	CALE
11	1	Manuel d'utilisateur et Pancarte de Sécurité (2 pièces)	24	16	Embouts en plastique pour étriers en U
12	12	Vis autotaraudeuse	25	8	Cordons
13	16	Contre-écrou	*	1	Jeu d'étiquettes de structure ASTM

*Cette pièce n'est pas illustrée.

Les spécifications sont susceptibles d'être modifiées sans avis préalable.

COMMANDER DES PIECES DE RECHANGE

Pour commander des pièces de rechange, rendez-vous sur notre site web, www.jumper.fr.

Pour nous aider à vous assister, merci de vous munir des informations suivantes lors de votre appel.

- Le MODELE du trampoline/de clôture
- Le NOM du produit
- Le NUMERO et le DESCRIPTION de la pièce (voir LISTE DES PIECES ci-dessus)
- La quantité nécessaire
- La méthode d'expédition désirée